

TPC 150-2



Der neue Panel Cutter TPC 150-2 von TRUMPF ist das unentbehrliche Profi-Werkzeug zum Trennen von Sandwich-Paneele. Der Panel Cutter TPC 150-2 vereinfacht alle Trennaufgaben massgebend. Ihnen steht ein innovatives Gerat zur Verfugung, das leicht zu bedienen ist, strengste Sicherheitsanforderungen erfullt und mit seinem Leistungsvermogen in der taglichen Praxis uberzeugt.

Wirtschaftlich

- Paneelen bis zu einer Gesamtdicke von 150 mm werden in einem Arbeitsgang getrennt
- Innen- und Aussenausschnitte sind schnell und prazise durchfuhrbar
- Der Schnitt ist rechtwinklig und gratfrei
- Startlochbohrungen und Nacharbeiten entfallen

Zuverlassig

- Die integrierte Schmierung sorgt fur hohe Betriebssicherheit
- Robuster Aufbau fur den Dauereinsatz

Sicher

- Zwei-Hand-Bedienung
- Sicherheit durch Metallabdeckungen
- Vollautomatischer Kettenstopp < 1 Sekunde
- Spaneburste verhindert das Herausspritzen von Spanen

Ergonomisch

- Ermudungsfreies und prazises Schneiden durch optimale Auslegung der Handgriffe
- Ohne Umgreifen werden Funktionen uber die zwei Handgriffe bedient
- Eintauchen auf ein definiertes Mass (z.B. bei einseitigen Ausschnitten, Tropfkanten oder bei Kollisionsgefahr)
- Die genaue Eintauchtiefe und die Position des Schwertes sind auf einer Skala ablesbar

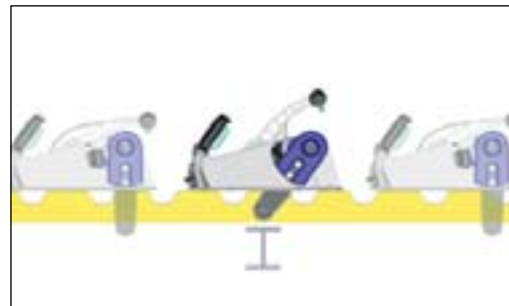

Skala

- Definiertes Eintauchen auf Mass ohne Voreinstellung (z.B. bei Kollisionsgefahr mit Tragerelementen oder bei Schneidaufgaben, bei denen die eine Blechseite stehen bleiben soll)
- Genaue Schwertposition ablesbar

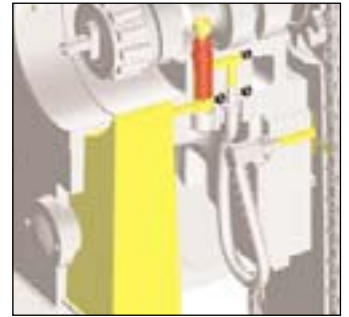

Integrierte Schmierung

sorgt fur:

- hohe Schnittleistung
- maximale Betriebssicherheit

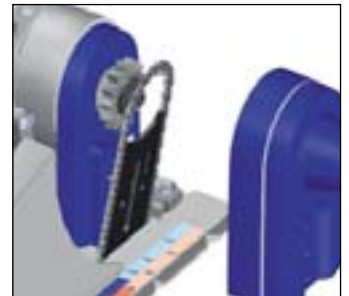

Werkzeugwechsel

- schnell und einfach



Staubsaugeranschluss

Staubsaugeranschluss \varnothing 35mm fur jeden Standardstaubsauger

- Absaugung schutzt den Bediener vor gesundheitsgefahrdenden Partikeln
- halt die Arbeitsumgebung von storendem Staub frei

TPC 150-2 V80/V150



Einzigartiges
Sägeprinzip mit
einfachem
Werkzeugwechsel

Anwendungs- bereiche

- Industriebauten
- Hallenbau
- Garagen
- Kühlhäuser
- Messehallen
- Kälte-/Klimatechnik
- Containerbauten

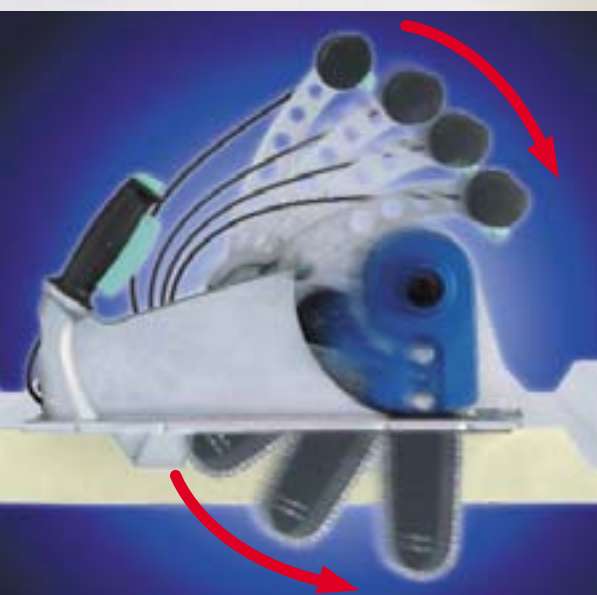

Innenausschnitte
und Ausklinkungen
werden ohne
Startlochbohrung
getrennt.



Film (8 Min, CD-Rom):

Die einfache Handhabung und die vielseitigen Einsatzmöglichkeiten des Panel Cutter TPC 150-2 in bewegten Bildern. Fragen Sie Ihren Fachhändler.

TPC 150-2 V 80



TPC 150-2 V 150

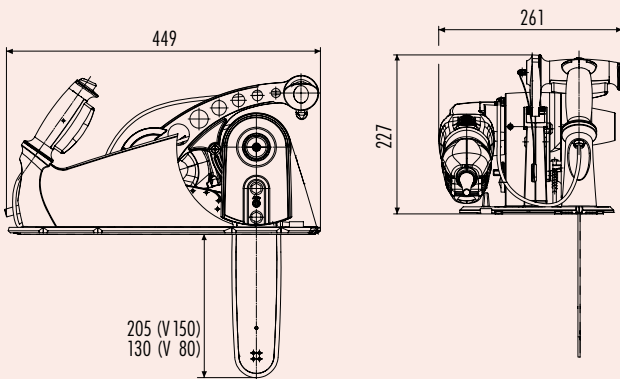

	Bestellnummer
TPC 150-2 V80 D 230V	971496
TPC 150-2 V150 D 230V	986218
TPC 150-2 V80 CH 230V	986216
TPC 150-2 V150 CH 230V	986219

Mitgeliefertes Zubehör	TPC 150-2 V80	TPC 150-2 V150
Sägekette	994970	994971
Schwert	987998	987999
Kombischlüssel		932347
Koffer		989656
Betriebsanleitung		988668
Sicherheitshinweise		125699
Stanz- und Nibbelöl (500 ml)		103387
Film TPC 150-2 (Deutsch, 8 min., CD-ROM)		352736

Verschleissteile		
Sägekette	994970	994971
Schwert	987998	987999
Gleitschiene (Set)		988019
Spänebürste		978088
Verschleissplatte		971446
Kohlebürste 230 V		349350

Optionen		
Ersatzteilset 80 komplett (1 x 994970, 1 x 987998)		987993
Ersatzteilset 150 komplett (1 x 994971, 1 x 987999)		987994
Führungsschiene		148665
Verbindungsstück zu Führungsschiene		148666

Führungsschiene als Option erhältlich
für absolut gerade Schnitte und Schonung der
Paneele-Oberfläche



TPC 150-2	V 80	V 150
Zul. Isolationsmaterial: PUR-Schaum		
Max. Paneelendicke	mm 80	150
max. Einzelblechdicke bei 400 mm ²	mm 0.9	0.9
Arbeitsgeschwindigkeit	m/min. 4	4
Kleinstmögliche Öffnung durch Einstechen	mm 260	340
Nennaufnahmeleistung	W 1400	1400
Gewicht (ohne Kabel)	kg 10.2	10.4

Technische Änderungen vorbehalten

Ihr Fachhändler:

Mawes Maschinen Werkzeuge Systeme AG
Chaltenbodenstr. 6 T.+41 44 785 06 68
CH-8834 Schindellegi F.+41 44 785 06 69
info@mawes.ch www.mawes.ch

Deutschland
TRUMPF Werkzeugmaschinen
GmbH + Co. KG
Elektrowerkzeuge
Johann-Maus-Strasse 2
D-71254 Ditzingen
Tel. ++49 7156 303 320
Fax ++49 7156 303 942
info@de.trumpf.com
www.ew.trumpf.com

Weltweit
TRUMPF Grusch AG
Elektrowerkzeuge
CH-7214 Grusch
Tel. ++41 81 307 61 61
Fax ++41 81 307 64 02
sales@ew.trumpf.com
www.ew.trumpf.com



NEU!



**Keiner trennt
leichter**

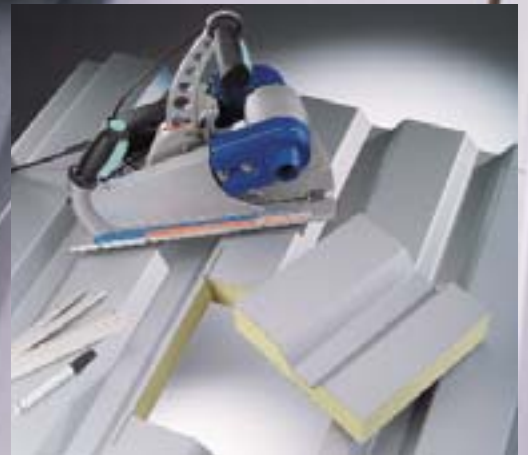

Speziell für Blech: TRUMPF Elektrowerkzeuge
Faits pour la tôle: outils portatifs TRUMPF
TRUMPF For Sheetmetalworking

TRUMPF

